



**Diagnostique des conditions
d'accessibilité des Etablissements
Recevant du Public et des Installations
Ouvertes au Public**

Local, 4 Allée du Berry

Cosne sur Loire

74

Juin 2015

SOMMAIRE

Rapport

Fiche signalétique de l'établissement

**Situation de l'établissement au regard des motifs dérogatoires,
des atténuations et des exonérations**

Synthèse

Etat des lieux détaillé

Fiches détaillées des obstacles identifiés

Éléments complémentaires

Vos démarches à la suite du diagnostic

Tableau de répartition par priorités et par dérogations

Annexes

Cadre réglementaire

Notices d'utilisation du document

Fiche signalétique

Nom du bâtiment: Lieu de rencontre

Adresse : 4 Allée du Berry, 58200 Cosne sur Loire

Type: W et L

Catégorie : 5

Précisions concernant le bâtiment

Nature de l'exploitation : Bureau et salle d'activité

Nombre d'étages : 0

Situation de l'Accueil: L'accueil est situé après une rampe d'accès.

Situation patrimoniale

Bâtiment inscrit : NON Périmètre sauvegardé : NON Bâtiment classé : NON

Remarques

NEANT

Situation de l'établissement au regard des dérogations et exonérations

Solidité / Technicité / Atténuations

NEANT

Sauvegarde du patrimoine

NEANT

Disproportion manifeste

NEANT

Dispositions suspensives

NEANT

Largeur du trottoir:

Hauteur à franchir :

Pourcentage de la pente :

Diagnostic des conditions d'accessibilité



Local, 4 Allée du Berry

Bâtiment :

Cosne sur Loire

Synthèse

Thèmes	Obstacles/Types de handicap				Nb Obstacles	Coûts HT
Stationner	1	0	0	0	1	0
Accéder / Utiliser	1	0	0	1	2	6150
Circuler	0	0	1	0	1	250
S'orienter	0	0	0	0	0	0
TOTAUX	2	0	1	1	4	6400
INDICE DE CONFORMITE					98%	

Répartition des coûts par thèmes

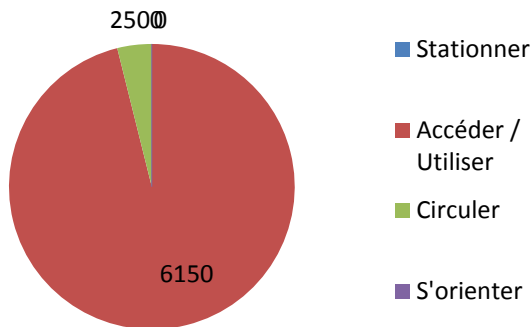

Répartition des obstacles par type de handicap

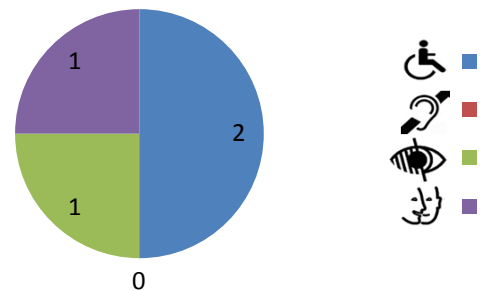

Synthèse des coûts par priorités

Coûts HT	Priorités			
	1	2	3	Dérogatoire
	400	0	0	6000

Répartition des coûts par lots techniques

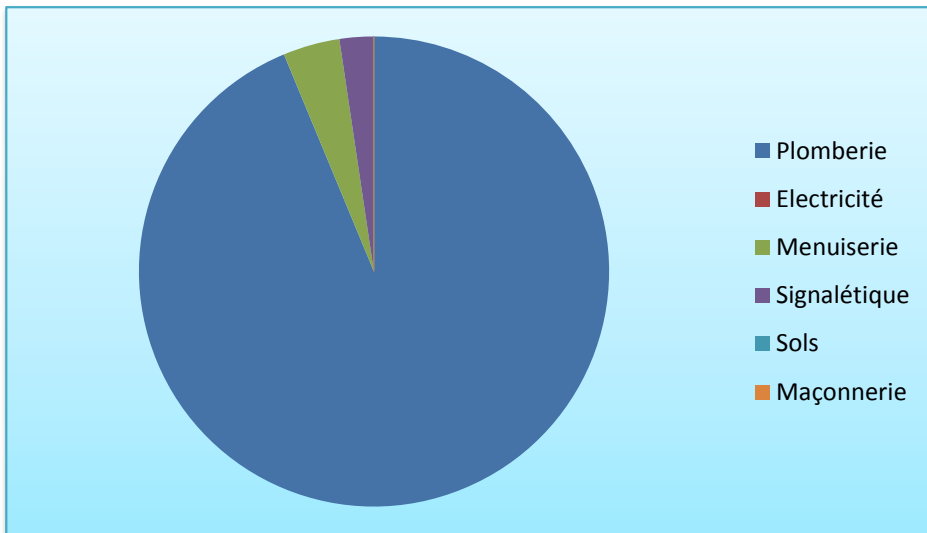

Répartition des obstacles par lots techniques

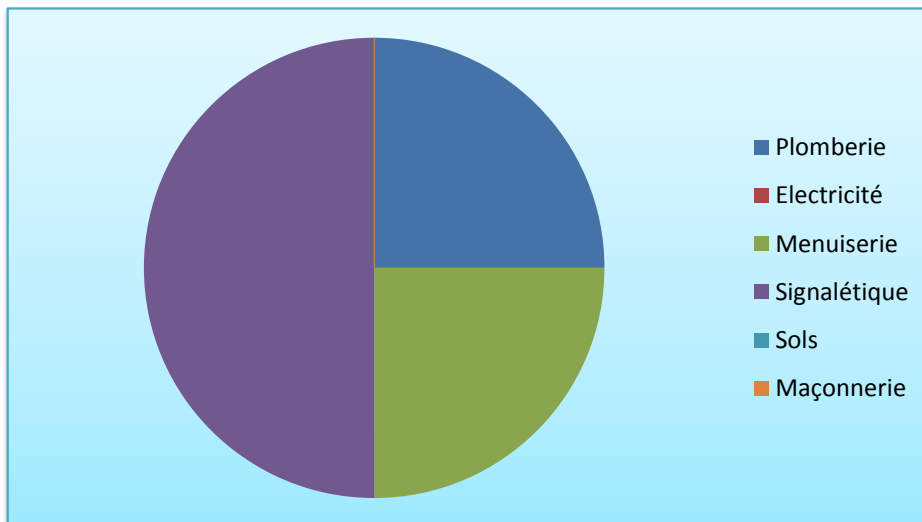

Répartition des coûts par priorités

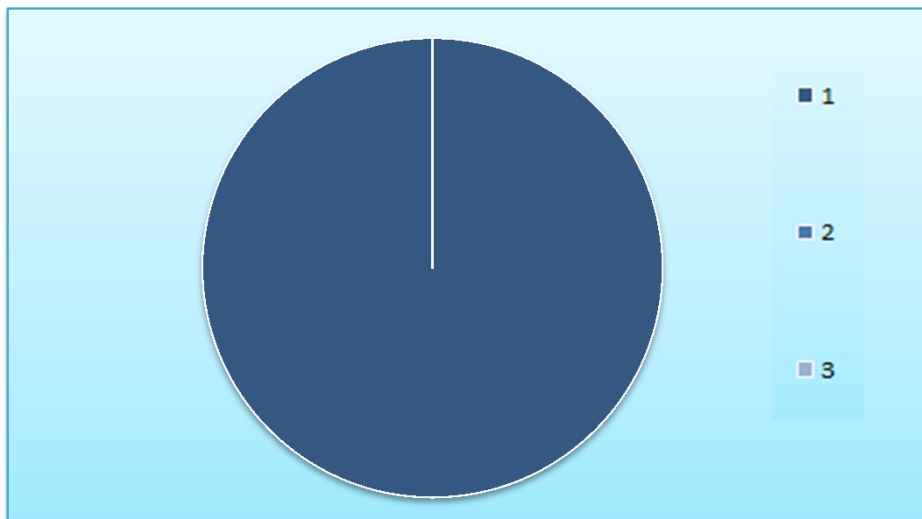

REGLEMENTATION

Stationnement: R. 111-19-2 | article 3

CONSTAT

La signalétique verticale n'est pas conforme.

LOCALISATION

Parking.

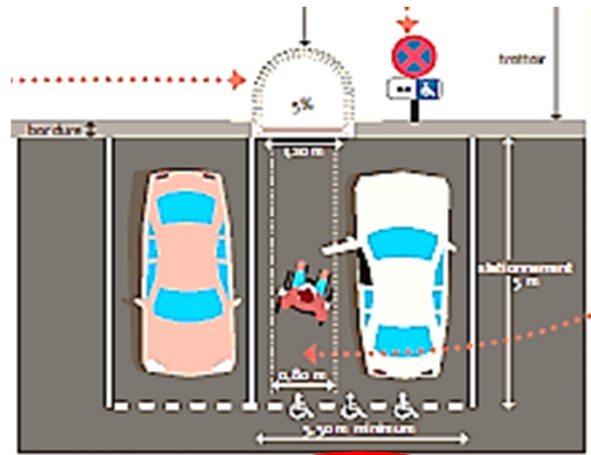

Déjà chiffré sur diagnostic du n° 2

PRECONISATION

Installer une signalétique verticale (panneaux).

Coûts € HT	0
------------	---

Lot technique	Signalétique
---------------	--------------

	1	2	3	4	
Priorités	1	0	0	0	
Types handicaps	1	0	0	0	
	Station	Accéder	Circuler	Orienter	
Thèmes	1	0	0	0	
Maçonnerie	PI	Elec	Sols	Menui	Sign
0	0	0	0	1	

Etudes	Dérogation
0	0
Propriétaire / Interne	Locataire/ Externe
1	0

N	N1	N2	N3
1	0	0	0
Programmation			

REGLEMENTATION

Accès aux bâtiments et Accueil : R. 111-19-2 | articles 4 et 5

CONSTAT

L'entrée n'est pas suffisamment signalée.

LOCALISATION

Entrée.



PRECONISATION





Installer une signalétique d'entrée.

Coûts € HT

150

Lot technique

Signalétique

	1	2	3	4	
Priorités	1	0	0	0	
					
Types handicaps	0	0	0	1	
	Station	Accéder	Circuler	Orienter	
Thèmes	0	1	0	0	
Maçonnerie	PI	Elec	Sols	Menui	Sign
0	0	0	0	1	

Etudes	Dérogation
0	0
Propriétaire / Interne	Locataire/ Externe
0	1

N	N1	N2	N3
1	0	0	0
Programmation			

REGLEMENTATION

Accès aux bâtiments et Accueil : R. 111-19-2 | articles 4 et 5

CONSTAT

Les interstices sont supérieurs à 2 cm.

LOCALISATION

Entrée.



GRILLE, TROUS OU FENTES

Si chanfrein à 1 pour 3
hauteur 4 cm tolérée

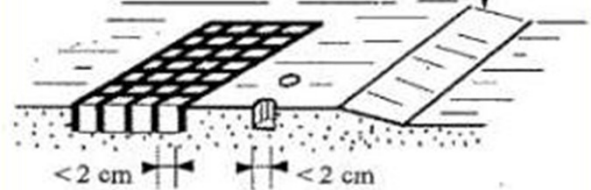

PRECONISATION

Remplacer la grille.

Coûts € HT	250
------------	-----

Lot technique	Menuiserie
---------------	------------

	1	2	3	4	
Priorités	1	0	0	0	
Types handicaps	0	0	1	0	
	Station	Accéder	Circuler	Orienter	
Thèmes	0	0	1	0	
Maçonnerie	PI	Elec	Sols	Menui	Sign
0	0	0	0	1	0

Etudes	Dérogation
0	0
Propriétaire / Interne	Locataire/ Externe
0	1

N	N1	N2	N3
1	0	0	0
Programmation			

Imphy	4
--------------	----------

REGLEMENTATION

Locaux ouverts au public et sanitaires : R. 111-19-2 | article 12

CONSTAT

Le WC n'est pas accessible aux personnes en fauteuil roulant.

LOCALISATION

Local.

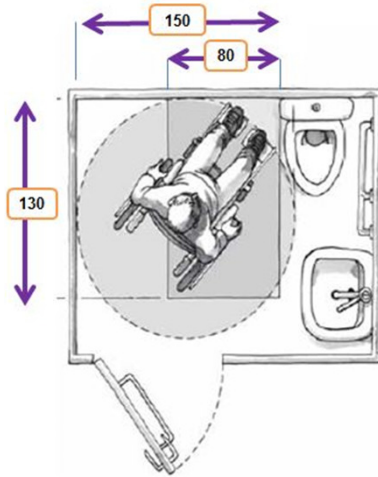

PRECONISATION

Restructurer le sanitaire.

Coûts € HT	6000
-------------------	-------------

Lot technique	Plomberie
----------------------	-----------

	1	2	3	4	
Priorités	0	0	0	1	
Types handicaps	1	0	0	0	
	Station	Accéder	Circuler	Orienter	
Thèmes	0	1	0	0	
Maçonnerie	PI	Elec	Sols	Menui	Sign
0	1	0	0	0	

Etudes	Dérogation
1	0
Propriétaire / Interne	Locataire/ Externe
1	0

N	N1	N2	N3
1	0	0	0
Programmation			

PROGRAMMATION

Années			
N	N+1	N+2	N+3
6400	0	0	0

Maîtrises d'Œuvres				TOTALS	Années
INTERNES	EXTERNES	ETUDES	DEROGATIONS		
400	6000	0	0	6400	N
0	0	0	0	0	N1
0	0	0	0	0	N2
0	0	0	0	0	N3

Lots tech	Nb Fiches	Montants HT
Plomberie	1	6000
Electricité	0	0
Menuiserie	1	250
Signalétique	2	150
Sols	0	0
Maçonnerie	0	0
Totaux	4	6400

Priorités	Montants HT	Fiches
1	400	1;2;3;4;5;6;11
2	0	9;10
3	0	0

4	6000	7,8
---	------	-----