



**Diagnostique des conditions
d'accessibilité des Etablissements
Recevant du Public et des Installations
Ouvertes au Public**

1 mail du Verney, Crèche

NEVERS

78

Juin 2015

SOMMAIRE

Rapport

Fiche signalétique de l'établissement

**Situation de l'établissement au regard des motifs dérogatoires,
des atténuations et des exonérations**

Synthèse

Etat des lieux détaillé

Fiches détaillées des obstacles identifiés

Éléments complémentaires

Vos démarches à la suite du diagnostic

Tableau de répartition par priorités et par dérogations

Annexes

Cadre réglementaire

Notices d'utilisation du document

Fiche signalétique

Nom du bâtiment: Crèche
Adresse : 1 mail Du Verney 58000 Nevers

Type R Catégorie : 5

Précisions concernant le bâtiment

Nature de l'exploitation : Crèche.
Nombre d'étages : 0
Situation de l'Accueil: L'accueil est de plain pied.

Situation patrimoniale

Bâtiment inscrit : NON Périètre sauvegardé : NON Bâtiment classé : NON

Remarques

Les visiteurs doivent sonner pour être accueillis car il y a des portes sécurisées (poignées hautes , ...), ils sont accueillis dans la salle de jeux car la porte du bureau est trop étroite .

Situation de l'établissement au regard des dérogations et exonérations

Solidité / Technicité / Atténuations

NEANT

Sauvegarde du patrimoine

NEANT

Disproportion manifeste

NEANT

Dispositions suspensives

NEANT

Largeur du trottoir: Pas de trottoir

Hauteur à franchir :

Pourcentage de la pente :

Diagnostic des conditions d'accessibilité





Crèche, 1 mail du Verney

Bâtiment :

NEVERS



Synthèse

Thèmes	Obstacles/Types de handicap				Nb Obstacles	Coûts HT
						
Stationner	0	0	0	0	0	0
Accéder / Utiliser	1	0	0	2	3	210
Circuler	0	0	0	0	0	0
S'orienter	0	0	0	0	0	0
TOTAUX	1	0	0	2	3	210
INDICE DE CONFORMITE					99%	

Répartition des coûts par thèmes

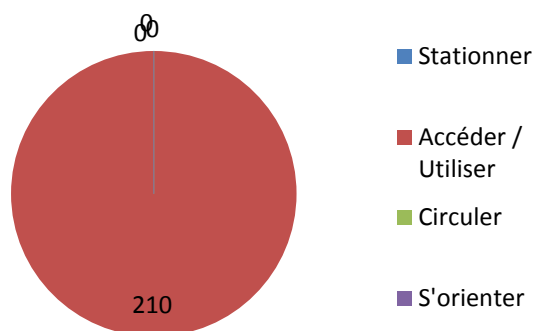

Répartition des obstacles par type de handicap

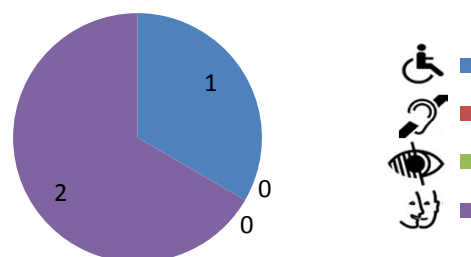

Synthèse des coûts par priorités

Coûts HT	Priorités			
	1	2	3	Dérogatoire
	210	0	0	0

Répartition des coûts par lots techniques

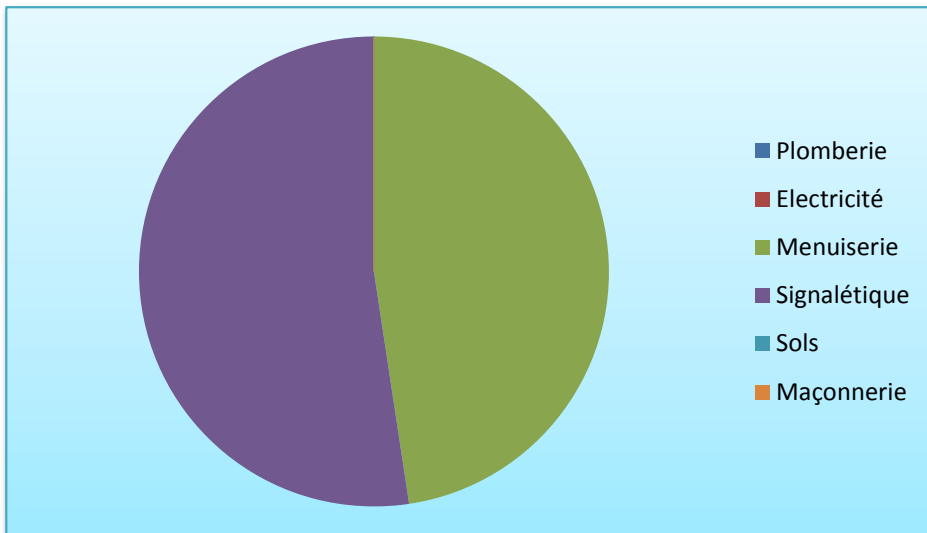

Répartition des obstacles par lots techniques

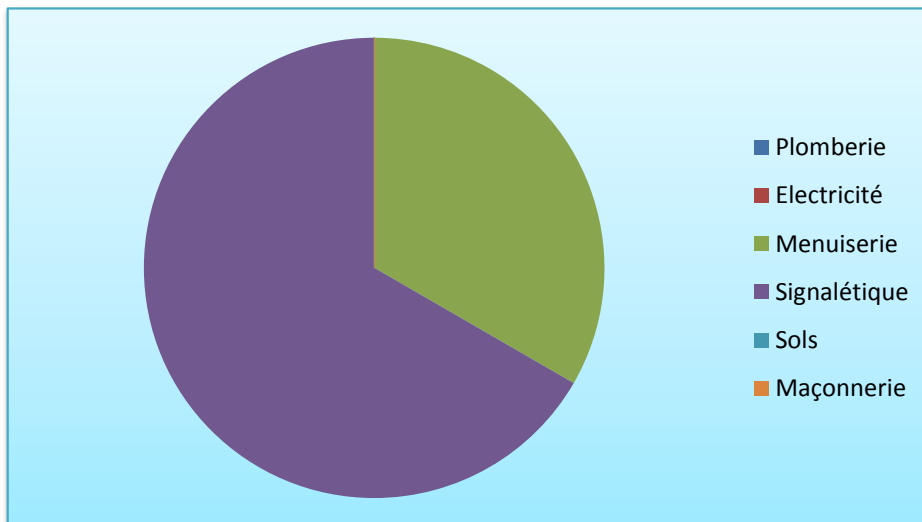

Répartition des coûts par priorités

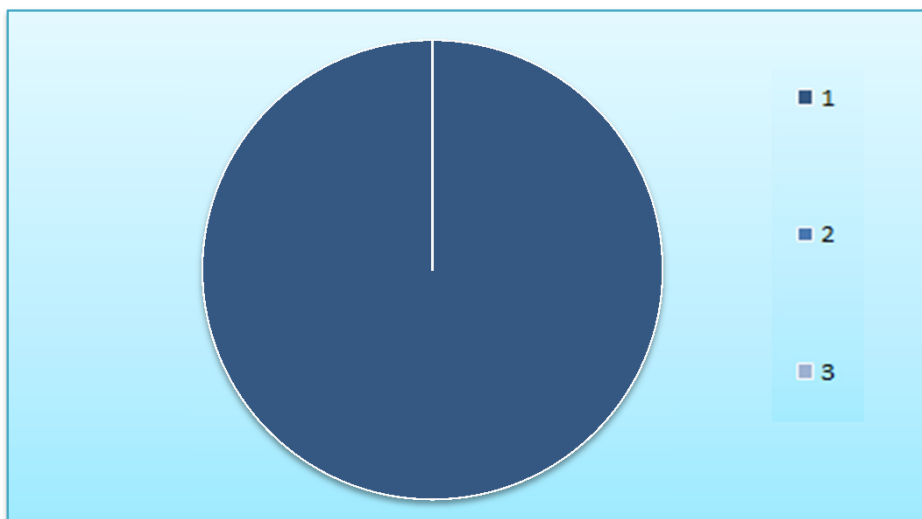

Imphy	1
--------------	----------

REGLEMENTATION

Équipements, mobiliers et dispositifs de commande et de service intérieurs et extérieurs : R. 111-19-2 | article 11

CONSTAT

La boîte aux lettres est trop haute.

LOCALISATION

Entrée.

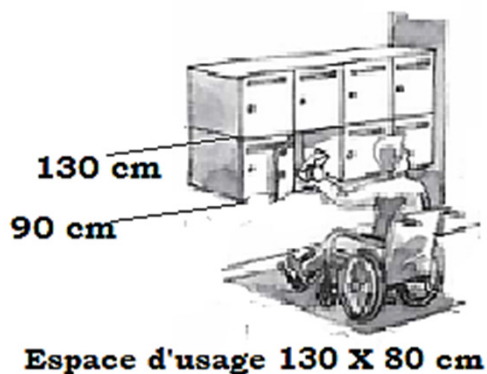

PRECONISATION

Déplacer la boîte aux lettres.

Coûts € HT	100
-------------------	------------

Lot technique	Menuiserie
----------------------	------------

	1	2	3	4	
Priorités	1	0	0	0	
Types handicaps	1	0	0	0	
	Station	Accéder	Circuler	Orienter	
Thèmes	0	1	0	0	
Maçonnerie	PI	Elec	Sols	Menui	Sign
0	0	0	0	1	0





Etudes	Dérogation
0	0
Propriétaire / Interne	Locataire/ Externe
0	1

N	N1	N2	N3
1	0	0	0
Programmation			

Imphy		2
REGLEMENTATION	Équipements, mobiliers et dispositifs de commande et de service intérieurs et extérieurs : R. 111-19-2 article 11	
CONSTAT	La boîte aux lettres n'est pas signalée.	LOCALISATION Entrée.
		
PRECONISATION		
Installer une signalétique avec pictogramme.		

Coûts € HT	60
------------	----

Lot technique	Signalétique
---------------	--------------

	1	2	3	4	
Priorités	1	0	0	0	
					
Types handicaps	0	0	0	1	
	Station	Accéder	Circuler	Orienter	
Thèmes	0	1	0	0	
Maçonnerie	PI	Elec	Sols	Menui	Sign
0	0	0	0	0	1

Etudes	Dérogation
0	0
Propriétaire / Interne	Locataire/ Externe
0	1

N	N1	N2	N3
1	0	0	0
Programmation			

NEVERS	3
---------------	----------

REGLEMENTATION	Accès aux bâtiments et Accueil : R. 111-19-2 articles 4 et 5
-----------------------	--



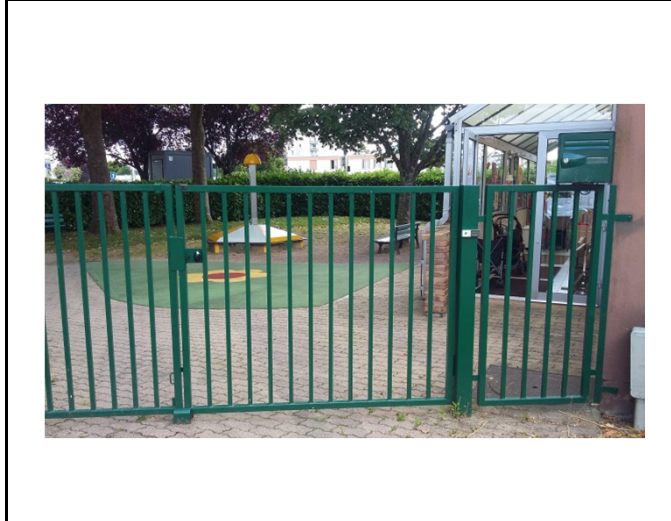

CONSTAT	LOCALISATION
La sonnette n'est pas suffisamment signalée.	Entrée.



PRECONISATION
Installer une signalétique de sonnette.

Coûts € HT	50
-------------------	-----------

Lot technique	Signalétique
----------------------	--------------

	1	2	3	4
Priorités	1	0	0	0
				
Types handicaps	0	0	0	1
	Station	Accéder	Circuler	Orienter
Thèmes	0	1	0	0
Maçonnerie	PI	Elec	Sols	Menui
0	0	0	0	0
1	0	0	0	1

Etudes	Dérogation
0	0
Propriétaire / Interne	Locataire/ Externe
0	0

N	N1	N2	N3
1	0	0	0
Programmation			

PROGRAMMATION

Années			
N	N+1	N+2	N+3
210	0	0	0

Éléments techniques de programmation

Maîtrises d'Œuvres				TOTALS	Années
INTERNES	EXTERNES	ETUDES	DEROGATIONS		
160	0	0	0	160	N
0	0	0	0	0	N1
0	0	0	0	0	N2
0	0	0	0	0	N3
160	0	0	0	160	

Répartition par lots techniques

Lots tech	Nb Fiches	Montants HT
Plomberie	0	0
Electricité	0	0
Menuiserie	1	100
Signalétique	2	110
Sols	0	0
Maçonnerie	0	0
Totaux	3	210

Répartition par priorités et dérogations

Priorités	Montants HT	Fiches
1	210	1 et 2
2	0	0
3	0	0

Dérogations

4	0	0
---	---	---

